

IMPORTANT, GARDER POUR CONSULTATION ULTERIEURE

LIRE ATTENTIVEMENT

Boori International

AUSTRALIA
18-20 Charles Street
St.Marys Sydney NSW
2760 Australia
Ph: 61 2 9833 3769
Fax: 61 2 9673 4240



Boori (UK) Ltd
Unit 1, Transigo,
Gables Way, Kennet Park,
Thatcham, Berkshire,
RG19 4ZA
Ph: (44) 016 3529 5670
Fax: (44) 016 3587 7552

Boori USA LLC
20 Chapin Road, Ste 1001
Pine Brook, NJ 07058
Ph: +1 973 577 6933
Fax: +1 973 577 6934

JAPAN
401A, 4-2-10 Kitakyuhoji-machi,
Chuo-ku, Osaka 541-0057 Japan
TEL: 06-4963-3939
FAX: 06-4963-3900
E-mail: info@boori.co.jp

Directives d'assemblage du lit bébé *Boori Country USA NEWPORT CRIB FOREVER*

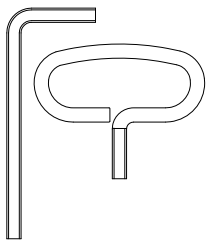
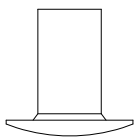
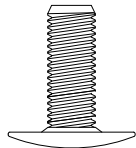
Liste des accessoires et parties du lit bébé

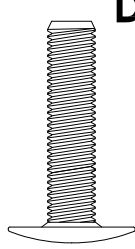
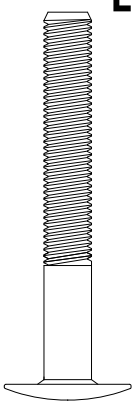
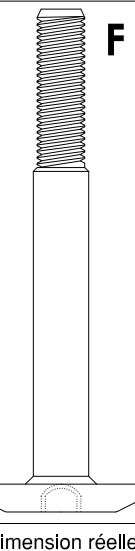
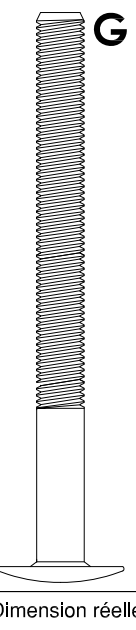
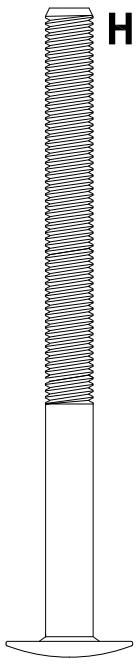
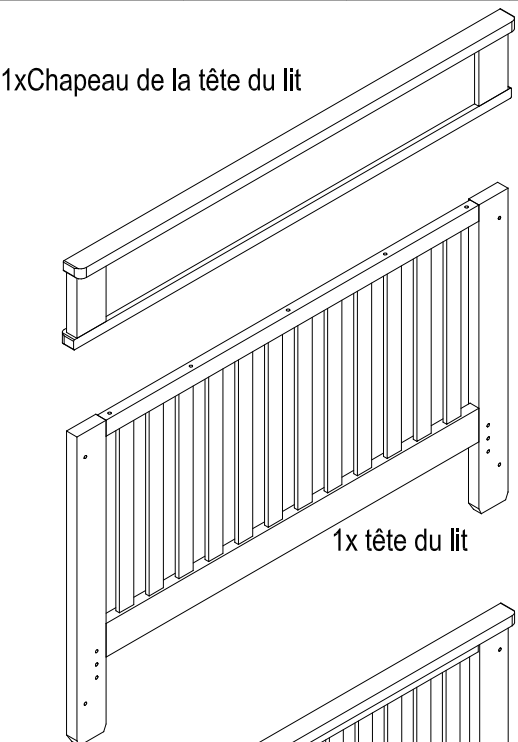
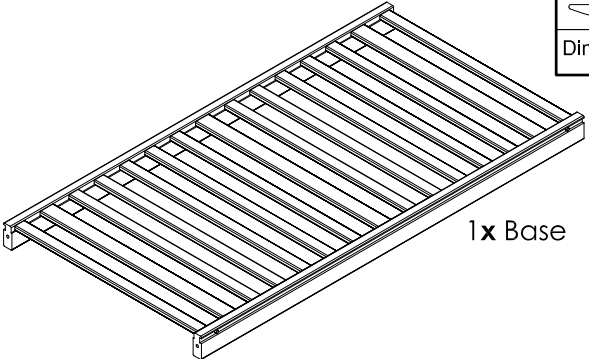
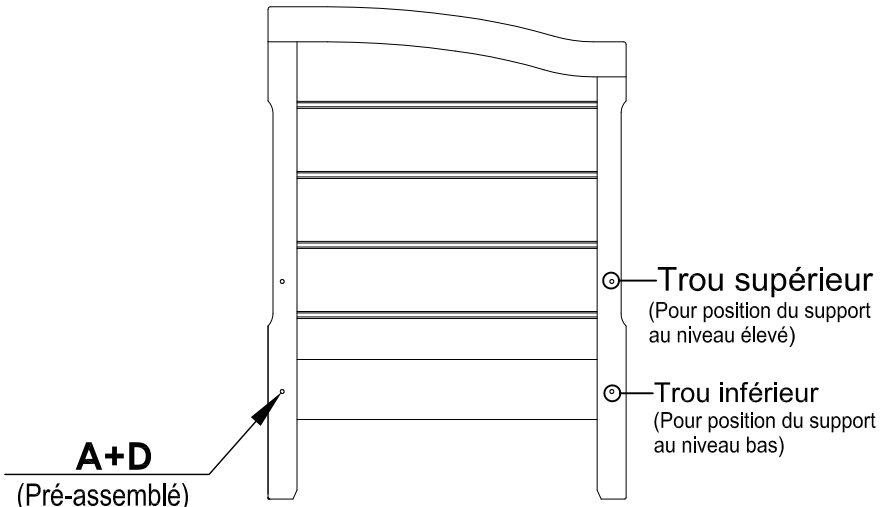
Clefs Allen x 2	6 x M6*14mm Écrous à chapeau	2 x M6*18mm Boulons d'assemblage	2 x Ø8*30mm et goujon en bois	4 x M6*28mm Boulons d'assemblage	4 x M6*54mm Boulons d'assemblage	3 x M6*60mm Boulons d'assemblage	4 x M6*70mm Boulons d'assemblage	4 x M6*80mm Boulons d'assemblage
	 A Pré-assemblé	 B Dimension réelle	 C	 D Pré-assemblé Dimension réelle	 E Dimension réelle	 F Dimension réelle	 G Dimension réelle	 H Dimension réelle
 <p>1x Chapeau de la tête du lit</p> <p>1x tête du lit</p> <p>1 x appui-pieds</p>								
 <p>1x Base</p>								
 <p>A+D (Pré-assemblé)</p> <p>2 x Panneaux d'extrémité (identiques)</p> <p>● Trou supérieur (Pour position du support au niveau élevé)</p> <p>● Trou inférieur (Pour position du support au niveau bas)</p>								

Assemblage du lit:

Étape 1. Chapeau de la tête du lit sur le grand dossier et la vis, Boulon d'assemblage 3xF et goujon en bois 2xC

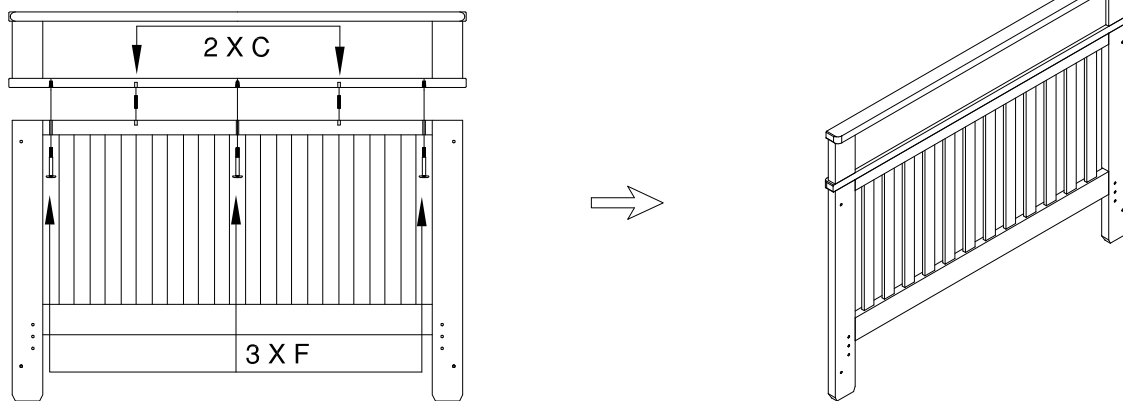

Étape 2 Joindre le panneau de la tête du lit aux deux panneaux latéraux avec les boulons d'assemblage 2xE et 2xH prévus. Visser tous les boulons d'assemblage (Ne pas trop visser)

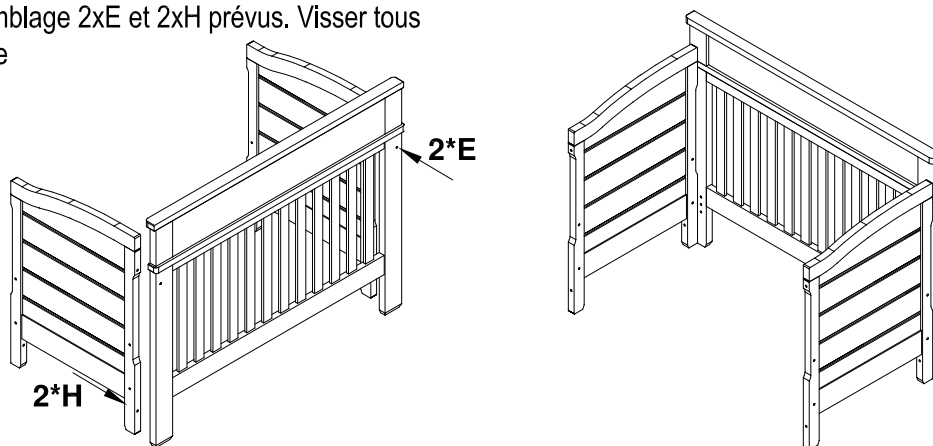

Étape 3 Joindre le socle du lit aux deux panneaux latéraux avec les boulons d'assemblage 4xG prévus

À noter:

Trou Supérieur: pour la position du nouveau-né.

Trou inférieur: pour la position du bébé.

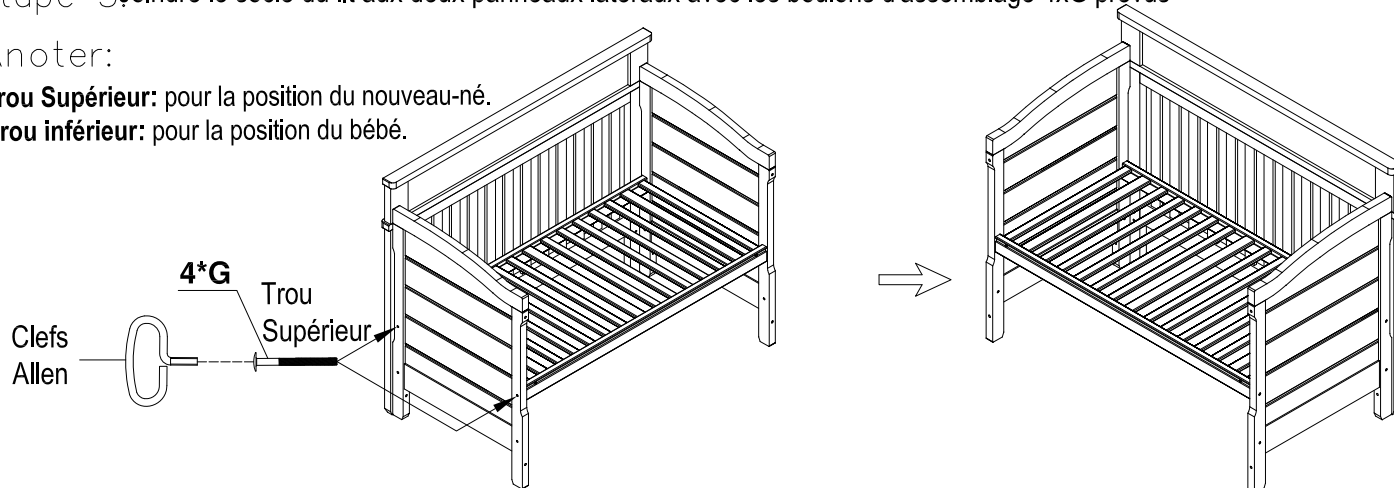

Étape 4 Joindre les appui-pieds aux deux panneaux avec les boulons d'assemblage 2xE et 2xH prévus. Visser tous les boulons d'assemblage (Ne pas trop visser)

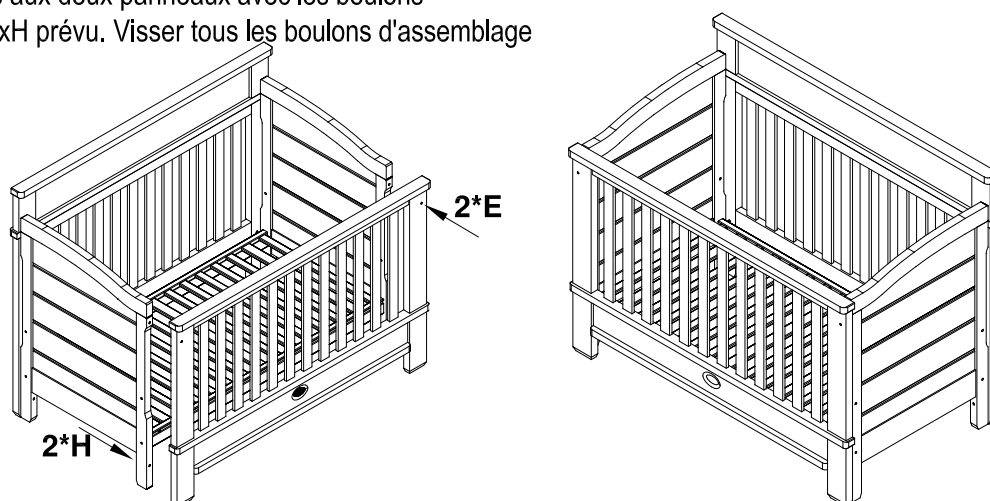

Assemblage du lit:

À noter : Lorsque l'enfant est en mesure de se mettre debout, faire descendre le socle du lit à la position basse (trou inférieur), enlever les bordures de protection, les gros jouets et autres objets qui peuvent permettre à l'enfant de grimper sur le lit

Retirer 4*(A+D) pré-assemblés des trous inférieurs de panneaux latéraux et fermer les trous supérieurs avec les boulons d'assemblage 4*D et les écrous 4*A prévus

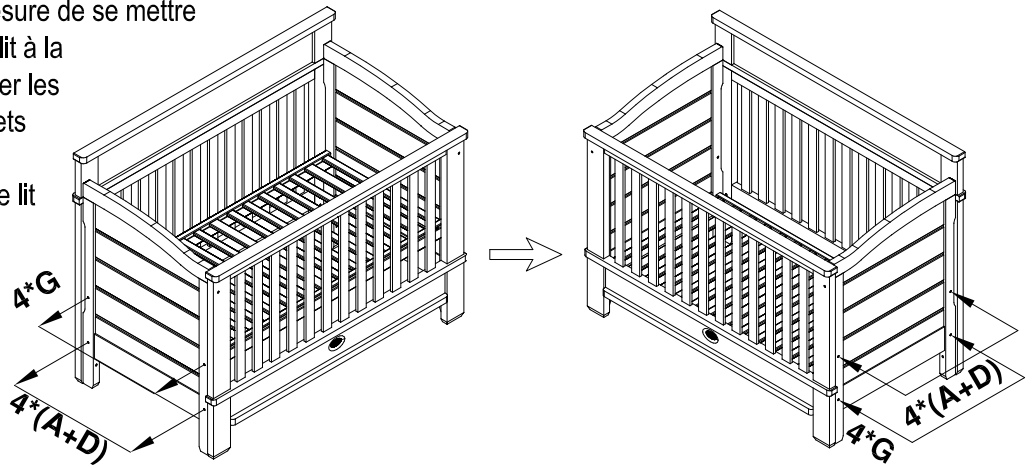

Transformer le lit bébé en canapé

Étape 1: Repositionner le socle à la plus basse position (trous inférieurs des appui-pieds), Dévisser tous les boulons d'assemblage et retirer les deux côtés fixes

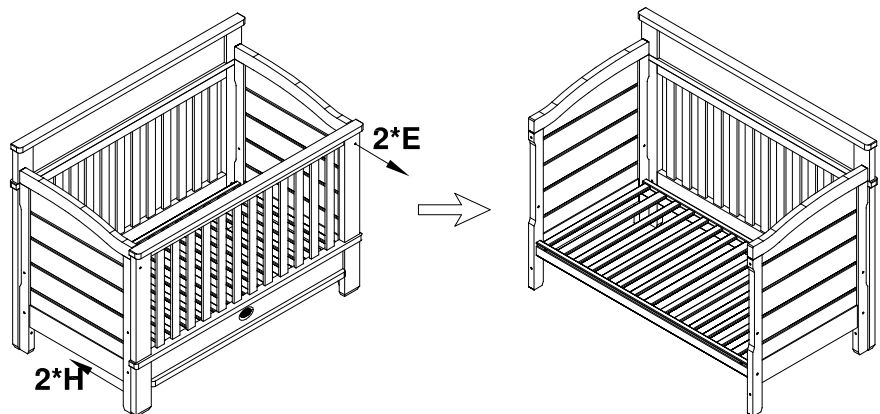

Étape 2: Fermer les trous supérieurs avec les boulons d'assemblage 2*E et les écrous 2*A prévus. Fermer les trous restants sur les panneaux latéraux avec les boulons d'assemblage 2*B

